

# 550x550 单位双色倒计时

型号:DX-S-X-1-550A3



## 产品特点

- ★ 超薄设计，重量轻
- ★ 结构新颖，外形美观
- ★ 多重密封、防水、防尘、耐振动、低功耗、寿命长
- ★ 它的核心电路采用单片机控制。采用软件“看门狗”和硬件的抗干扰措施，使倒计时器运行更可靠
- ★ 具有多种安装方式，适应不同的安装环境，施工安装极为方便
- ★ 无须另接电源，直接从交通信号灯上接线即可
- ★ 采用模块化方法组装，维修及更换部件异常快捷
- ★ 独特的光学系统，视角大，色度均匀，可视距离远，显示部分采用超高亮度发光二极管，性能稳定，显示效果理想
- ★ 符合 GAT508-2004 和国际有关标准

## 产品图片

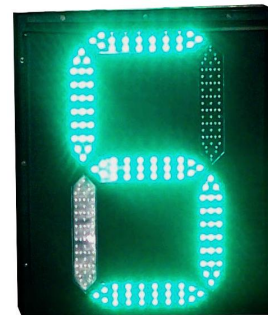

## 技术参数

- ★ 红倒计时：273 个 LED，单颗亮度：2500~4000，波长：630±5nm，左右上下视角：30°，功率：≤20W。
- ★ 绿倒计时：168 个 LED，单颗亮度：4000~5600，波长：505±5nm，左右上下视角：30°，功率：≤20W。
- ★ 环境温度：-40℃~+80℃
- ★ 工作电压：AC185V-265V 60HZ/50HZ
- ★ 灯箱外壳材料：冷扎板
- ★ 灯组尺寸(mm)：550x550x100
- ★ IP 等级：IP53
- ★ 可视距离≥300m

## 接线图

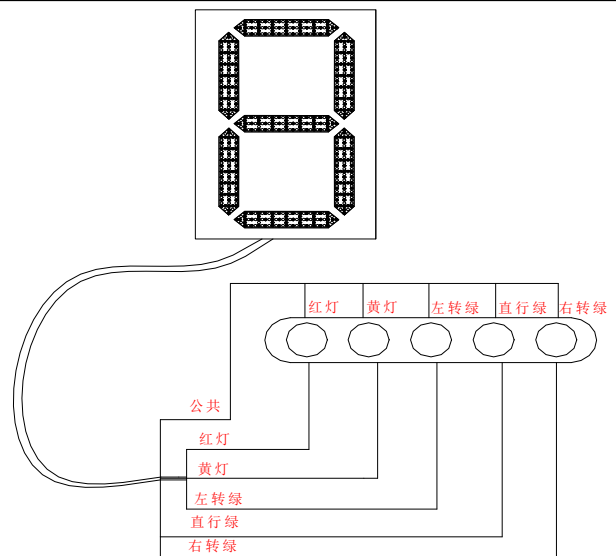

## 产品包装

型号	外箱尺寸 (m)	数量 (Pcs)	净重 (Kg)	毛重 (Kg)	材质	体积 (m <sup>3</sup> )	Qty./20'FCL (set)	Qty./40' FCL (set)
DX-S-X-1-550A3		1			K 二 K			

## 装箱清单

800*600 系列交通信号倒计时	1 台
左、右、上遮光板	各 1 块
螺栓 M12*80 (配螺母, 弹簧垫片, 平垫片)	4 套
螺栓 M12*20 (弹簧垫片, 平垫片)	4 套
螺栓 M4*8 (配自弹簧垫片)	10 套
螺栓 M4*8 (配自带垫片螺母, 弹簧垫片)	4 套
600*500 双色(RG)说明书	1 份
合格证	1 份

## 安装方式



横装抱环安装



竖装抱环安装

### 倒计时使用注意事项

为了使倒计时工作在一个稳定、安全、可靠的工作环境下, 在使用前请务必阅读本注意事项。

1、使用电压: AC180V-264V

本产品是学习式倒计时, 倒计时的信号从信号灯上取, 信号灯供电电压 AC180V-264V。

2、工作电压稳定:

工作电压波动在 AC220V±10%内。(如电压波动大, 建议配备电源稳压器)

3、对地漏电阻阻值。

所有信号机到倒计时(信号灯)的电缆线对地漏电阻值在 100MΩ。

4、绿闪频小于 0.6 秒每次。

5、倒计时的接线由路口灯组的设计和信号机调式方式而定, 下面是我司根据路口实际情况提供几种接线方式。

一、五灯横装接线图：

如：右转一直常亮，不需接右转信号到倒计时。

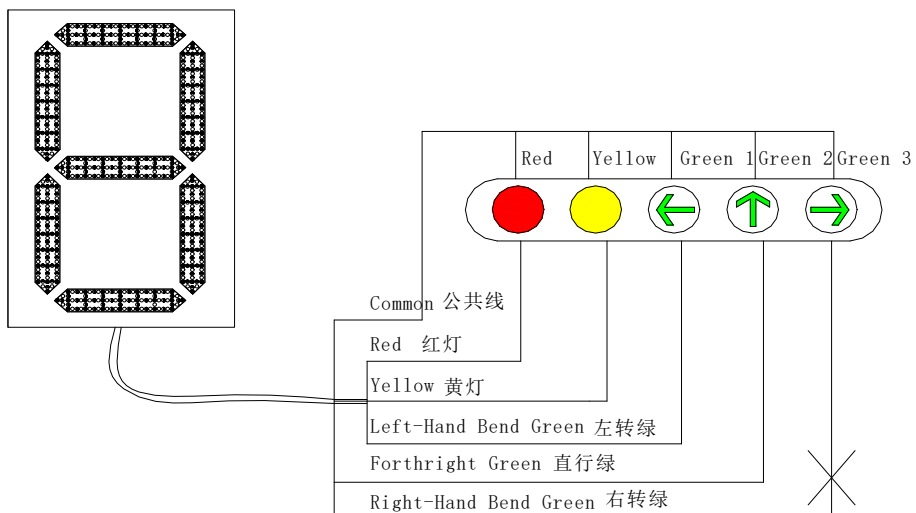

二、四灯横装接线图：

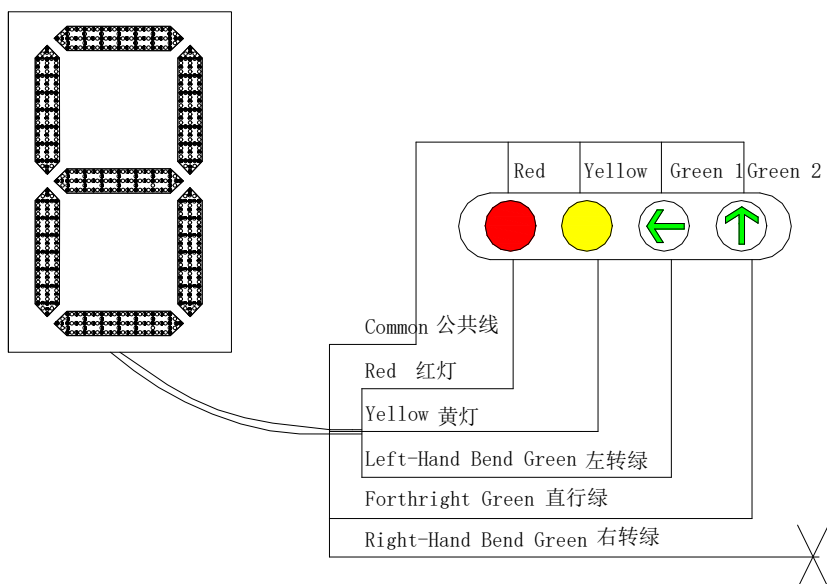

三、三灯横装接线图：

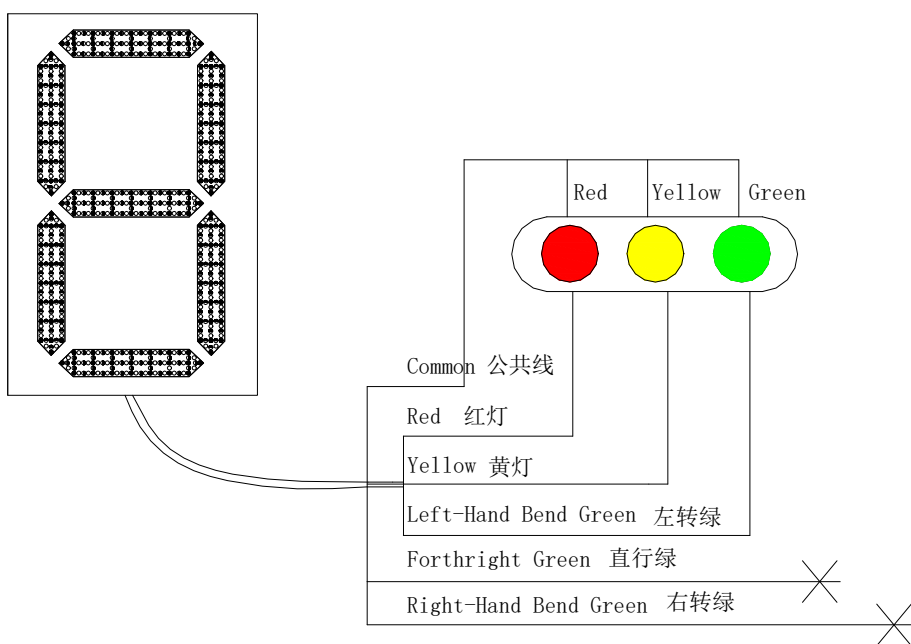

一、竖装三灯接线图（先放行左转再放行直行）：

如：右转一直常亮，不需接右转信号到倒计时。

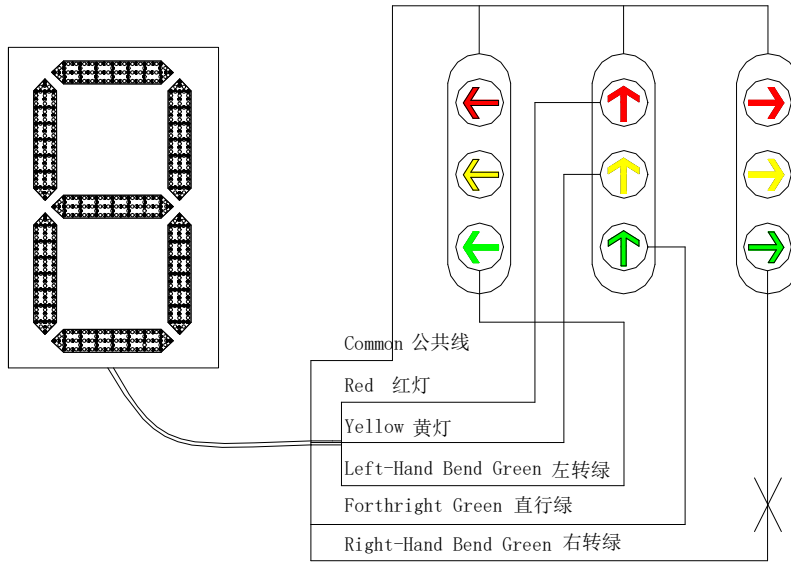

二、竖装三灯接线图（先放直行再放左转，）：

如：右转一直常亮，不需接右转信号到倒计时。

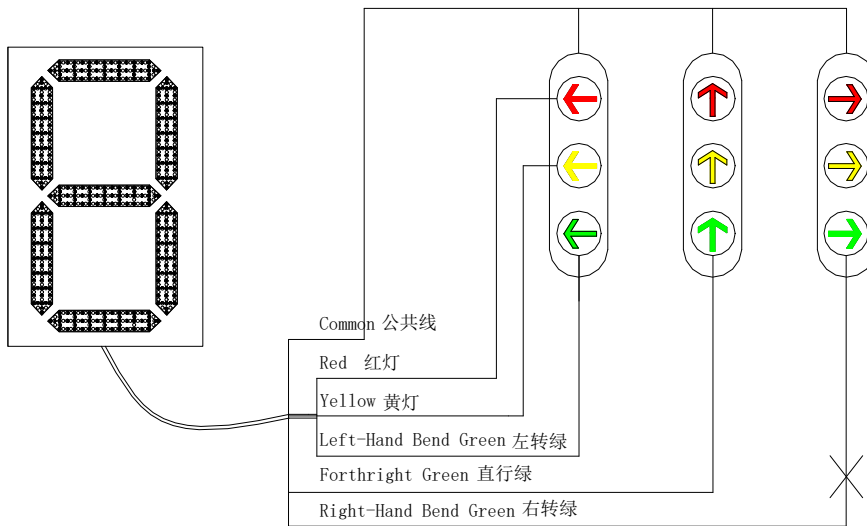

路口效果图

